



A18SAD-HKBE-S60



A18SAD-HKBE-S60
102 stadtmoebel.de



A18SAD-HKBE-S60



A18SAD-HKBE-S60SV



A18SAD-S60

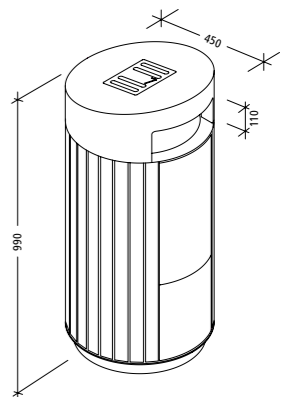

Abfallbehälter
Ascher

CITYline Serie A18

Runder Standbehälter mit schrägem Dach und einer Einwurfföffnung vorne. Vertikale Holzverkleidung umlaufend. Abfallbehälter zum Aufdübeln oder Einbetonieren (mit Bodenanker), Inhalt ca. 60 l, Höhe ca. 990 mm, Verriegelung der Seitentür mit Schnappschloss. Mit Innenbehälter aus verzinktem Blech. Optional mit Ascher im Dach oder Spender für Hundekotbeutel.

Design: Weinberg & Ruf

Technische Beschreibung:

Behälter aus Stahlblech, verzinkt und farbbeschichtet. Sicherung mit 7 mm Dreikantschloss.

Gesichert gegen unbefugte Müllentnahme sowie Hausmüllleinwurf. Holzverkleidung aus FSC®-zertifiziertem Hartholz, unbehandelt.

Funktion

Dreikantschloss öffnen und Tür aufschwenken. Serienmäßigen Innenbehälter entnehmen, leeren und zurückstellen. Tür schließen – fertig.

Bestellnr.	Ausführung	Gewicht	Bestellnr.	Ausführung	Gewicht
A18S-S60	CITYline 60 l, mit schrägem Dach, DB 703, anthrazit-eisenglimmer	42 kg	A18SAD-HKBE-S60	CITYline 60 l, mit schrägem Dach, DB 703, anthrazit-eisenglimmer mit Ascher im Dach und Hundekotbeutelspender	42 kg
A18S-HKBE-S60	CITYline 60 l, mit schrägem Dach, DB 703, anthrazit-eisenglimmer mit Hundekotbeutelspender	42 kg	A18-BA	Bodenanker zum Einbetonieren	
A18SAD-S60	CITYline 60 l, mit schrägem Dach, DB 703, anthrazit-eisenglimmer mit Ascher im Dach	42 kg			